

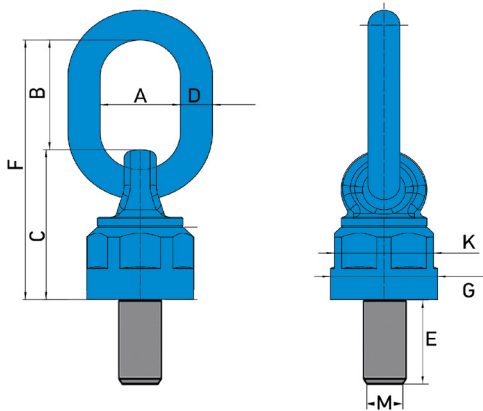

4:1

РЫМ-ПЕТЛЯ С ШАРИКОПОДШИПНИКОМ RBS-083 G80 (8-Й КЛАСС)

- ковкая, легированная и закаленная сталь
- температурный режим: от -40 до +400 °С
- индивидуально протестировано нагрузкой превышающей рабочую в 2,5 раза
- испытано на усталость нагрузкой превышающей рабочую в 1,5 раза на 20000 циклов
- 100%-ая проверка на наличие трещин способом магнитно-порошковой дефектоскопии (magnaflux crack detected)
- покрытие — порошковая краска (синий, желтый, красный, оранжевый цвет)
- не подвергать термообработке
- каждая партия протестирована на разрушающую нагрузку
- маркировка — обозначение резьбы, грузоподъемность (WLL) под углом 90°, код партии, товарный знак
- сопроводительная документация — сертификат соответствия, паспорт изделия



Код изделия	WLL тонн	Резьба М мм	9Размеры								Nm	Вес кг
			E	A±2	B±3	C	D	K	G	F±3		
RBS-083 M8	0.4	M8	12	30	43.5	54	12	37	40	97.5	10-40	0.44
RBS-083 M10	0.6	M10	19	30	43.5	54	12	37	40	97.5	10-40	0.45
RBS-083 M12S	0.7	M12	19	30	43.5	54	12	37	40	97.5	15-40	0.45
RBS-083 M14	1.25	M14	31.8	30	43.5	54	12	37	40	97.5	30-100	0.45
RBS-083 M16S	1.5	M16	31.8	30	43.5	54	12	37	40	97.5	45-130	0.48
RBS-083 M12B	1.05	M12	19	34	54.5	78	16	54.5	59	133	15-40	1.15
RBS-083 M16B	1.9	M16	30	34	54.5	78	16	54.5	59	133	45-130	1.35
RBS-083 M18S	1.9	M18	30	34	54.5	78	16	54.5	59	133	100-170	1.35
RBS-083 M20S	2	M20	30	34	54.5	78	16	54.5	59	133	100-170	1.4
RBS-083 M22S	2	M22	30	34	54.5	78	16	54.5	59	133	100-170	1.4
RBS-083 M24S	3.15	M24	30	34	54.5	78	16	54.5	59	133	190-280	1.4
RBS-083 M18B	2	M18	38.1	40	67	93	20	64.3	70	160	100-170	2.3
RBS-083 M20B	2.5	M20	38.1	40	67	93	20	64.3	70	160	100-170	2.3
RBS-083 M22B	2.5	M22	38.1	40	67	93	20	64.3	70	160	100-170	2.35
RBS-083 M24B	4	M24	38.1	40	67	93	20	64.3	70	160	190-280	2.35
RBS-083 M27	4	M27	38.1	40	67	93	20	64.3	70	160	250-500	2.35
RBS-083 M30S	5	M30	35	40	67	93	20	64.3	70	160	270-600	2.5
RBS-083 M30B	6	M30	50	51	95	111	22	74	79	206	270-600	3.75
RBS-083 M33	7.5	M33	50	51	95	111	22	74	79	206	270-600	3.8
RBS-083 M36	10	M36	54	51	95	111	22	74	79	206	270-600	3.9
RBS-083 M39	10	M39	58	51	95	111	22	74	79	206	350-800	4
RBS-083 M42	13	M42	63	65	108	122.5	26	85	93	231	350-800	5.9
RBS-083 M45	13	M45	68	65	108	122.5	26	85	93	231	350-800	6
RBS-083 M48	14	M48	68	65	108	122.5	26	85	93	231	350-800	6.15
RBS-083 M56	20	M56	84	70	120	158	32	95	105	278	350-900	10
RBS-083 M60	20	M60	90	70	120	158	32	95	105	278	350-900	10.5
RBS-083 M64	20	M64	95	70	120	158	32	95	105	278	500-100	10.7



Схема подъема											
		1	2	1	2	2	2	2	3-4	3-4	3-4
Количество точек		1	2	1	2	2	2	2	3-4	3-4	3-4
Направление		0°	0°	90°	90°	0-45°	45-60°	асимметр.	0-45°	45-60°	асимметр.
Код изделия	Резьба	Грузоподъемность (тонн)									
RBS-083 M8	M8	0.6	1.2	0.4	0.8	0.6	0.4	0.4	0.8	0.6	0.4
RBS-083 M10	M10	0.9	1.8	0.6	1.2	0.8	0.6	0.6	1.3	0.9	0.6
RBS-083 M12S	M12	1.2	2.4	0.7	1.4	1.0	0.7	0.7	1.5	1.1	0.7
RBS-083 M14	M14	2	4	1.25	2.5	1.8	1.3	1.3	2.6	1.9	1.3
RBS-083 M16S	M16	2.6	5.2	1.5	3	2.1	1.5	1.5	3.2	2.3	1.5
RBS-083 M12B	M12	1.6	3.2	1.05	2.1	1.5	1.1	1.1	2.2	1.6	1.1
RBS-083 M16B	M16	3	6	1.9	3.8	2.7	1.9	1.9	4	2.9	1.9
RBS-083 M18S	M18	3	6	1.9	3.8	2.7	1.9	1.9	4	2.9	1.9
RBS-083 M20S	M20	3.5	7	2	4	2.8	2	2	4.2	3	2
RBS-083 M22S	M22	3.5	7	2	4	2.8	2	2	4.2	3	2
RBS-083 M24S	M24	5	10	3.15	6.3	4.4	3.2	3.2	6.6	4.7	3.2
RBS-083 M18B	M18	3.6	7.2	2	4	2.8	2	2	4.2	3	2
RBS-083 M20B	M20	4	8	2.5	5	3.5	2.5	2.5	5.3	3.8	2.5
RBS-083 M22B	M22	4	8	2.5	5	3.5	2.5	2.5	5.3	3.8	2.5
RBS-083 M24B	M24	7	14	4	8	5.6	4	4	8.4	6	4
RBS-083 M27	M27	7	14	4	8	5.6	4	4	8.4	6	4
RBS-083 M30S	M30	7	14	5	10	7	5	5	10.5	7.5	5
RBS-083 M30B	M30	10	20	6	12	8.4	6	6	12.6	9	6
RBS-083 M33	M33	15	30	7.5	15	10.5	7.5	7.5	15.8	11.3	7.5
RBS-083 M36	M36	15	30	10	20	14	10	10	21	15	10
RBS-083 M39	M39	15	30	10	20	14	10	10	21	15	10
RBS-083 M42	M42	17	34	13	26	18.2	13	13	27.3	19.5	13
RBS-083 M45	M45	17	34	13	26	18.2	13	13	27.3	19.5	13
RBS-083 M48	M48	18	36	14	28	19.6	14	14	29.4	21	14
RBS-083 M56	M56	28	56	20	40	28	20	20	42	30	20
RBS-083 M60	M60	28	56	20	40	28	20	20	42	30	20
RBS-083 M64	M64	28	56	20	40	28	20	20	42	30	20



4:1

РЫМ-ПЕТЛЯ С ШАРИКОПОДШИПНИКОМ RBS-083 G80 (8-Й КЛАСС)

- ковкая, легированная и закаленная сталь
- температурный режим: от -40 до +400 °С
- индивидуально протестировано нагрузкой превышающей рабочую в 2,5 раза
- испытано на усталость нагрузкой превышающей рабочую в 1,5 раза на 20000 циклов
- 100%-ая проверка на наличие трещин способом магнитно-порошковой дефектоскопии (magnaflux crack detected)
- покрытие — порошковая краска (синий, желтый, красный, оранжевый цвет)
- не подвергать термообработке
- каждая партия протестирована на разрушающую нагрузку
- маркировка — обозначение резьбы, грузоподъемность (WLL) под углом 90°, код партии, товарный знак
- сопроводительная документация — сертификат соответствия, паспорт изделия

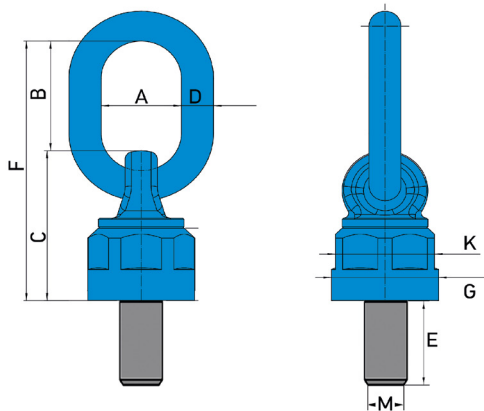

Шарикоподшипник внутри

Код изделия	WLL тонн	Резьба М мм	Размеры								Nm	Вес кг
			E	A±2	B±3	C	D	K	G	F±3		
RBS-083 M72S	25	M72	108	80	123	210	40	142	158	333	500-1200	23
RBS-083 M80S	30	M80	120	80	123	210	40	142	158	333	500-1200	24
RBS-083 M90S	35	M90	135	80	123	210	40	142	158	333	500-1500	26
RBS-083 M100S	35	M100	135	80	123	210	40	142	158	333	500-1700	26
RBS-083 M72B	31.5	M72	108	90	138	230	48	155	169	368	500-1400	34
RBS-083 M80B	35	M80	120	90	138	230	48	155	169	368	500-1500	35.5
RBS-083 M90B	40	M90	135	90	138	230	48	155	169	368	500-1700	37.5
RBS-083 M100B	40	M100	135	90	138	230	48	155	169	368	500-1700	39
RBS-083 M110	50	M110	135	90	138	230	48	155	169	368	500-1700	41
RBS-083 M120	50	M120	135	90	138	230	48	155	169	368	500-1700	43
RBS-083 M130	50	M130	135	90	138	230	48	155	169	368	500-1700	45
RBS-083 M140	50	M140	135	90	138	230	48	155	169	368	500-1700	47
RBS-083 M150	50	M150	135	90	138	230	48	155	169	368	500-1700	49.5

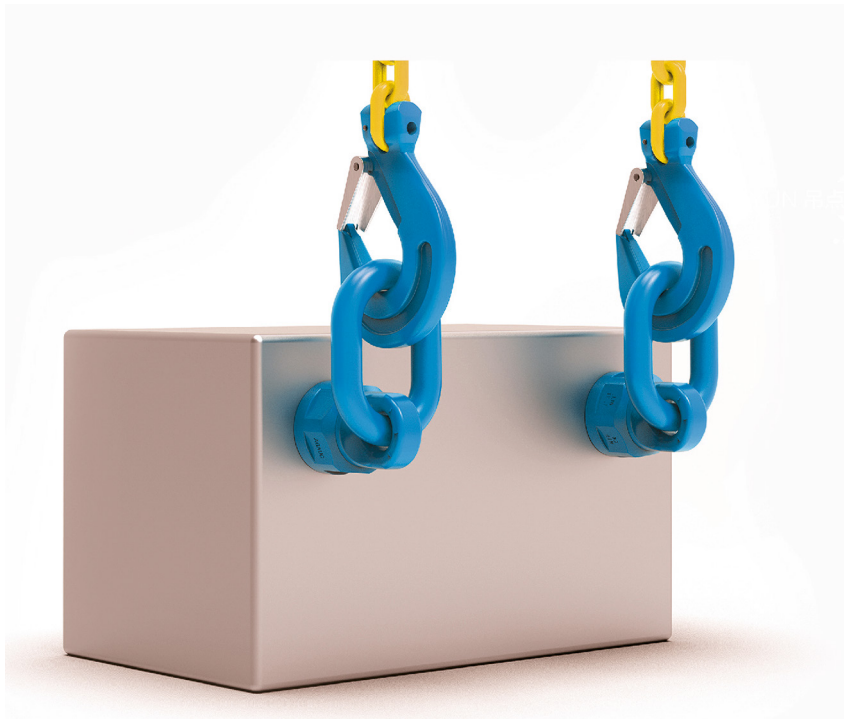

Схема подъема	Резьба										
		1	2	1	2	2	2	асимметр.			
Количество точек		1	2	1	2	2	2	2	3-4	3-4	3-4
Направление		0°	0°	90°	90°	0-45°	45-60°	асимметр.	0-45°	45-60°	асимметр.
Код изделия	Резьба	Грузоподъемность (тонн)									
RBS-083 M72S	M72	31.5	63	25	50	35	25	25	52.5	37	25
RBS-083 M80S	M80	38	76	30	60	42	30	30	63	45	30
RBS-083 M90S	M90	40	80	35	70	49	35	35	73.5	52.5	35
RBS-083 M100S	M100	40	80	35	70	49	35	35	73.5	52.5	35
RBS-083 M72B	M72	40	80	31.5	63	44.1	31.5	31.5	66.2	47.3	31.5
RBS-083 M80B	M80	40	80	35	70	49	35	35	73.5	35	35
RBS-083 M90B	M90	45	90	40	80	56	40	40	84	40	40
RBS-083 M100B	M100	50	100	40	80	56	40	40	84	40	40
RBS-083 M110	M110	50	100	50	100	70	50	50	105	75	50
RBS-083 M120	M120	50	100	50	100	70	50	50	105	75	50
RBS-083 M130	M130	50	100	50	100	70	50	50	105	75	50
RBS-083 M140	M140	50	100	50	100	70	50	50	105	75	50
RBS-083 M150	M150	50	100	50	100	70	50	50	105	75	50